

**1) Termék: UNIMIX univerzális egység padlófűtés és radiátoros fűtés kombinációjához, beépített három utas keverőszeleppel szekrényrel együtt**

**2) Típus: IVAR.UNIMIX**

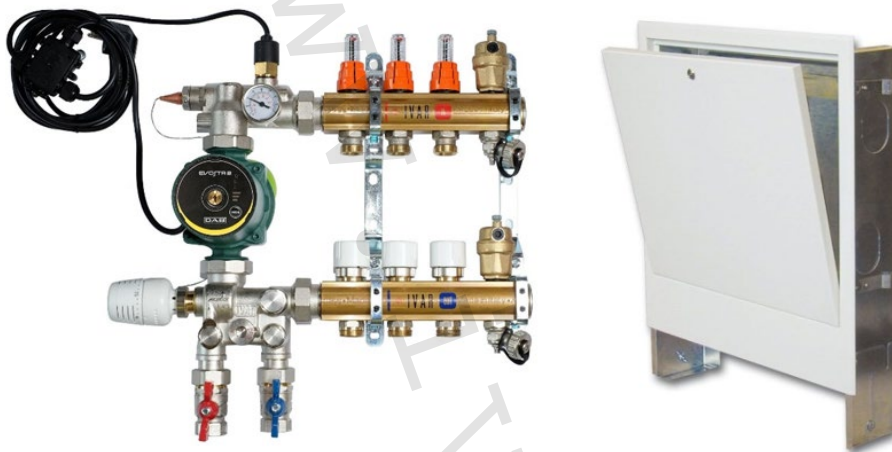

### 3) Installáció:



Az installációt és a beüzemelést, valamint az elektromos komponensek csatlakoztatását, csakis a megfelelő szakmai minősítéssel és a megfelelő elektrotechnikai képesítéssel rendelkező személy végezheti, összhangban az érvényes nemzeti szabványokkal és az előírásoknak megfelelően az adott országban, ahol az installációt végzik. Az installáció és a beüzemelés közben az utasítások és a biztonsági előírások, melyeket ez az utasítás tartalmaz, betartása kötelező. Az üzemeltető nem végezhet semmilyen beavatkozást, köteles a lentiekben feltüntetett utasítások alapján eljárni és azokat betartani úgy, hogy a berendezés ne károsodjon, vagy az üzemeltetést végző személyzet ne sérüljön a munkavédelmi előírások betartása alapján.

### 4) Működési leírás:

Az univerzális keverő egység beépített 3-utas keverő szeleppel lehetővé teszi az alacsony hőmérsékletű padlófűtési rendszer kombinációját klasszikus fűtésrendszerrel, fűtőtestekkel, további szabályozó és keverő komponensek felhasználása nélkül, a fűtésvíz elosztását az egyes körökbe, azok hidraulikai kiegyenlítését és az áramlások szabályozását. Egyszerűsíti és meggyorsítja a szerelést. Kiküszöböli a keverő egységek ismert problémáját, melyek a hozzákeverés elvén működnek, a hidraulikai kiegyenlítés és a hőmérséklet szabályozása szempontjából is. A beépített három utas keverő szelep és a kifinomult hidraulikai megoldás lehetővé teszi az IVAR.UNIMIX egység a rendszer típusától független telepítését pl. alacsony hőmérsékletű fűtési rendszerrel is, mint a kondenzációs kazánok vagy hőszivattyúk.

Az egység padlófűtéshez van kialakítva, mely konstans fűtésvíz hőmérsékletre van tervezve, moduláris szabályzás variáns lehetőségével. Előremenő víz hőmérséklet beállítása (az adott tervezési dokumentáció alapján) kapilláris merülő hüvelyes termosztát fejjel történik +30 - +50 °C hőmérsékletszabályozási tartományban. A IVAR.UNIMIX SSA 31 elektromos meghajtóval vagy az IVAR.TE 3061 elektrotermikus fejjel együtt a fűtővíz előkészítését moduláris ekvitermikus megoldással is lehet szabályozni, ezzel megfelelő a legmagasabb kényelmi követelményeknek és energiamegtakarításnak.

IVAR.UNIMIX keverőegység, melynek hidraulikus bekötése a 1. és a 2. ábrán van feltüntetve. Az egységre jellemző a teljesség (az összes komponenst tartalmazza, melyek a helyes szabályozáshoz és az optimális működéshez elkerülhetetlenek), ezen felül nagyon egyszerűen fenn tartható és az egység teljes méretei minimalizálva vannak (teljes magasság 450 mm, mélység 120 mm).

A magas hőmérsékletű víz a hőforrástól az A bemenethez érkezik (1. ábra) a 3- utas keverőszelephez, mely IVAR.T 5011U termosztát fejjel vezérelhető, konstans hőmérséklet vezérlése 30 °C-tól 50 °C-ig, vagy motoros meghajtóval IVAR.SSA 31 moduláris szabályozás. Ez a szelep szabályozza a keverést és bebiztosítja a megadott hőmérsékletet (fix vagy moduláris) a B kimeneten (1. ábra). Az IVAR.UNIMIX úgy lett tervezve, hogy a keverő szelep működhessen teljes megterhelésnél, maximális nyitás feltétele mellett. A szabályozó bypass szelep (1. ábra 3 pozíció) magas Kv értékkel, szükség esetén biztosítja a víz visszaforgatását a visszatérő padlófűtési körökből, szilárd tüzelésű kazán használata esetén magas fűtésvíz hőmérséklettel, szintén megfelelő keverés. A hő érzékelővel ellenőrzött kevert víz (1. ábra 4 pozíció), halad előre a B kimenetbe (1. ábra). A C pontban (1. ábra), ahol a lehűlt víz tér vissza a körökből, ez a víz három irányba áramolhat változó áramlással a három utas keverő szelep pozíciójától függően és a szabályozó kiegyenlítő szelep beállítása szerint (1. ábra 3 pozíció).

- irány 1: visszatérő közvetlenül a hőforrásba D pontban
- irány 2: visszatérő közvetlenül a keverő szelepbe
- irány 3: visszatérő a kevert vízbe a három utas keverő szelep után a szabályozó BY-PASS szelepen keresztül (1. ábra 3 pozíció)

Az IVAR.UNIMIX egység primer oldali BY-PASS (beszabályozó) szeleppel is el van látva (1. ábra 2 pozíció) magas hőmérséklet, mely lehetővé teszi a meleg víz visszaáramlását a hőforrástól a hőforrásba. Ez a szabályozó elem elsősorban abban az esetben van kihasználva, ha a fűtésvíz melegítése magas hőmérsékletű hőforrással történik vagy az IVAR.UNIMIX egység közvetlenül a fűtésvíz ellátásra van csatlakoztatva, mert lehetővé teszi a független hidraulikai elválasztását a primer és a szekundér körnek, ami alapján a szivattyúk egymásra gyakorolt nyomás hatása nem történik meg, vagy arra az esetre, ha a hőforrásnak a helyes működéshez a fűtés víz rövid keringetésére van szüksége. Alacsony hőmérsékletű hőforrás esetén a bypass (beszabályozó) szelep majdnem vagy teljesen elzárt állapotban marad, magas hőmérsékletű hőforrás esetén nyitva. A beállítás értékét a projekt dokumentációnak kéne tartalmaznia.

Az IVAR.UNIMIX egység vezérlése a következő képpen történhet:

- manuális szabályozás IVAR.T 5011U termosztát fejjel elválasztott merülő hüvely segítségével beállítható hőmérséklet tartománnyal 30 °C - 50 °C-ig;
- moduláris szabályozással változó hő terheléssel IVAR.TE 3061 elektrotermikus fej segítségével, 24 V proporcionális vezérléssel 0 ÷ 10 V;
- moduláris szabályozással változó hő terheléssel IVAR.UNIMIX SSA 31 elektromos meghajtó segítségével, 230 V hárompozíciós vezérlő jellel.

Az egység egyes köreinek áramlását és ezzel együtt a helyiség hőmérsékletét IVAR.TE... sorozatú elektrotermikus fejekkel, szobatermosztátokkal összekötvé is vezérelhetjük.

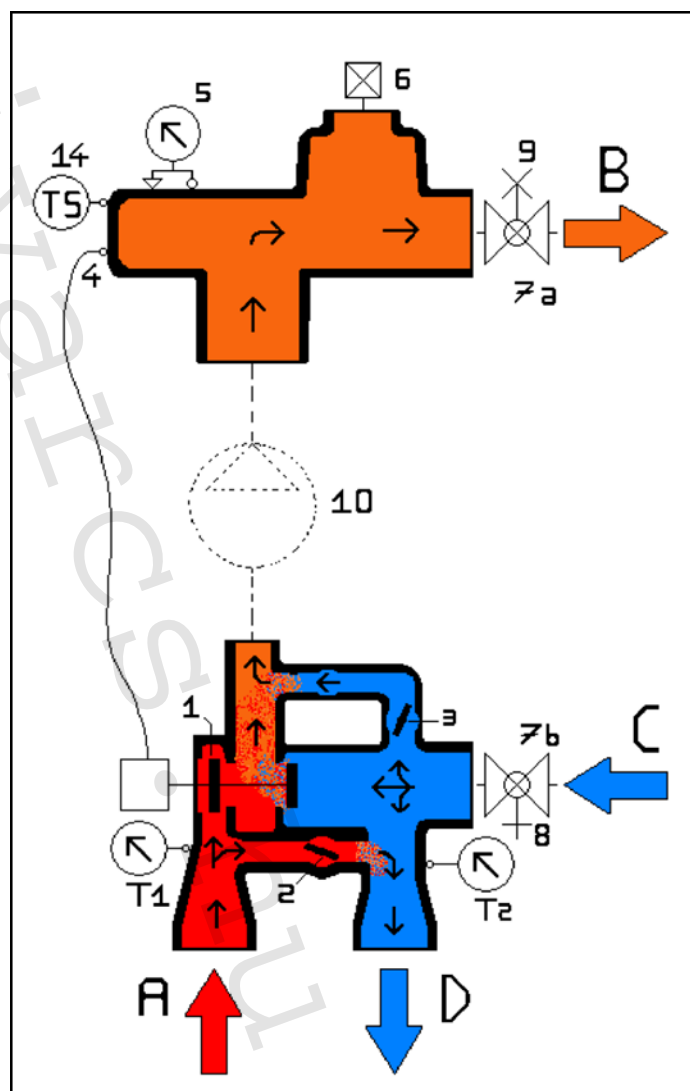
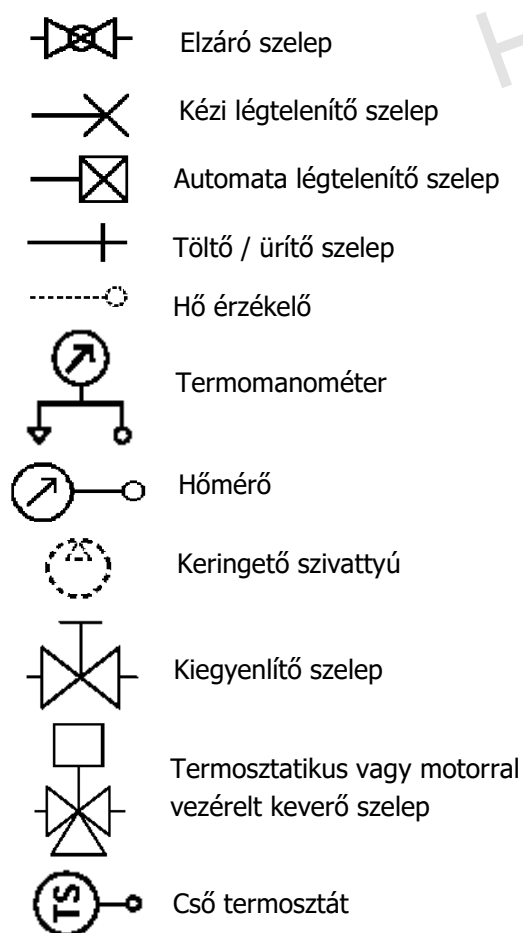

ábra. 1

## 5) Rendszerkomponensek:

- osztó test (felső rész) beépített szabályozó csavarzatokkal áramlásmérőkkel minden fűtés körhöz, 0 ÷ 5 l/min tartományban (lásd a táblázatot az IVAR.KIT FLC 20 termék műszaki adatlapján)
- gyűjtő test (alsó rész) elzáró szelepekkel szerelt, IVAR.TE... sorozatú elektrotermikus fejek utólagos installációjának lehetőségével az egyes fűtés körök áramlásának szabályozására;
- tartó konzol;
- három utas keverő modul;
- elektronikus keringető szivattyú DAB.EVOSTA2 40-70/130, speciális sarok hollandival együtt;
- termosztatikus fej kapillárisal és elválasztott merülő hűvellyel beállítható hőmérséklet tartománnyal +30 °C: +50 °C-ig;
- automatikus légtelenítő szelep – 1 db;
- kézi légtelenítő szelep – 1 db;
- töltő/leeresztő szelep – 2 db;
- hőmérők – 3 db;
- elektromos elosztó doboz;
- beépített biztonsági termosztát;
- vakolat alatti vagy fali lemezszekrény szélessége a megadott fűtési körök száma alapján

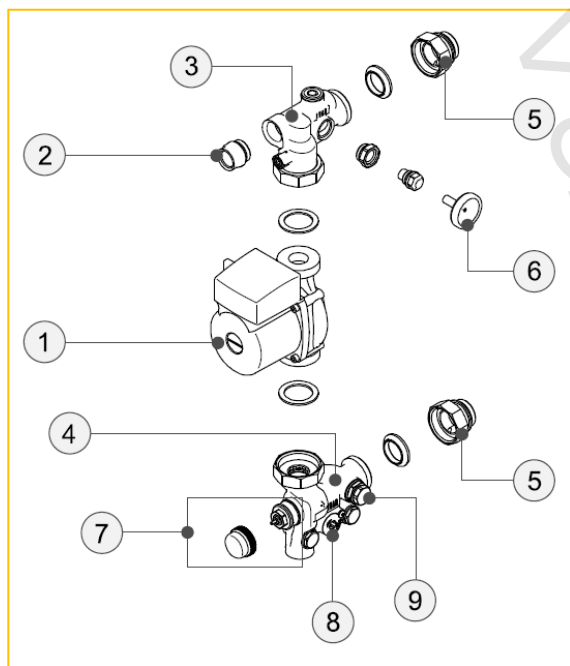

Ábra. 2

### Keverőmodul leírása

1. Keringető szivattyú
2. Merülőhüvely csatlakozása termosztátfejhez kapillárisal vagy dugónak
3. Modultest felső rész
4. Modultest alsó rész
5. Csatlakozó csavarzat osztóhoz 1"
6. Hőmérő 80 °C
7. Termosztatikus betét, termosztátfej vagy elektromos meghajtó csatlakoztatásához
8. BY-PASS primerkör magas hőfok
9. BY-PASS szekunderkör mikrometrikus szabályozással a beállított pozíció rögzítésével

## 6) A helyes telepítés és beállítás alapelvei:

### Csatlakoztatás a kazán primer oldalára

Padlófűtés üzemeltetése esetén lehetőség van alsó csatlakoztatásra közvetlen golyóscsapok felhasználásával (4. ábra, pozíció a, b), melyek az egység részei, vagy oldal csatlakoztatás sarok golyóscsapok segítségével IVAR.AC 619 / IVAR.AC 619 L. Kombinált rendszer esetén az IVAR.UNIMIX egységhez csatlakoztatható IVAR.UNIMIX RS (3. ábra) 3-körös osztó/gyűjtő egység primer kör fűtés víznek radiátorok csatlakoztatásához magas hőmérsékletre. A fűtés víz primer oldali osztó egysége tartalmaz beépített áteresztő szelepet a túlnyomásra és töltő / ürítő szelepet.

A 4. ábrán egy tipikus bekötési rajz látható. Ügyeljen a cső megfelelő csatlakoztatására a hőforrásból. A cső előremenő részét a hőforrásból az IVAR.UNIMIX (a) pontjához, a visszatérő vezeték pedig az IVAR.UNIMIX (b) pontjához kell csatlakoztatni. Ajánljuk golyóscsapok beszerelését (a, b) az IVAR.UNIMIX keverőegység és a primer kör közé, amely lehetővé teszi a töltés és karbantartás során az egység könnyű leválasztását a rendszerről.

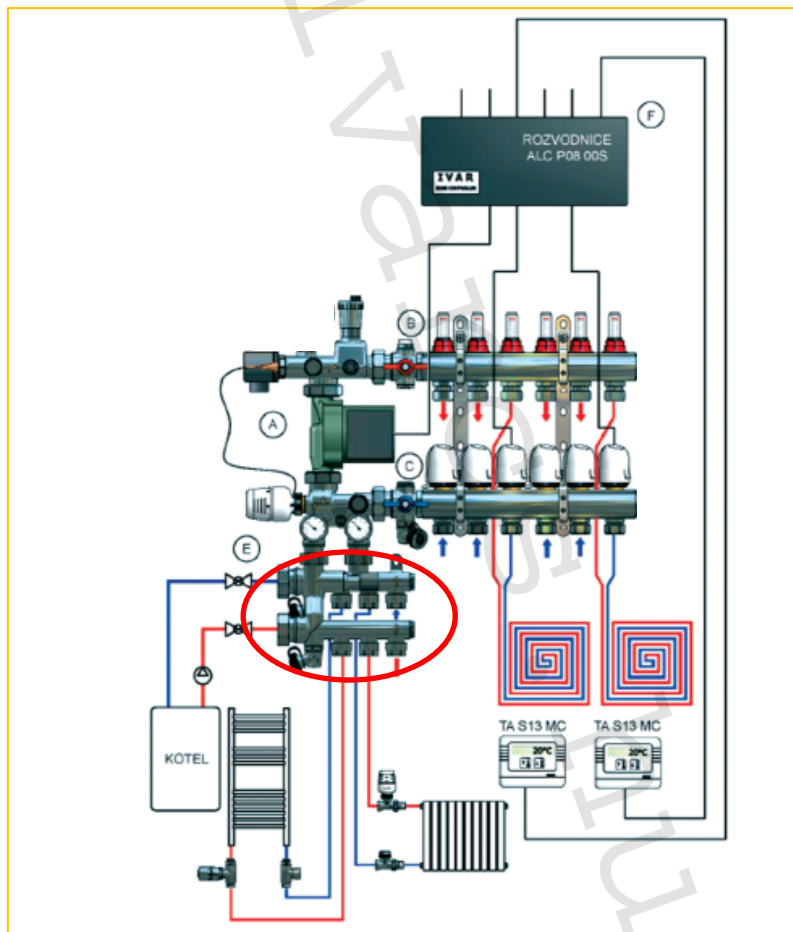

ábra. 3

## Csatlakoztatás a rendszer szekunder oldalára:

Az IVAR.UNIMIX keverő egység előszerelt állapotban van szállítva, telepítés előtt a vevő csak ellenőrző meghúzásokat végez a rendszerkomponenseken. A keverő egység lemezszekrénybe vagy az építési konstrukcióba való rögzítése után a 3-utas keverő szelephez csatlakoztatjuk a hőforrás előremenő és a visszatérő fűtési víz vezetékét. Elválasztott merülő hüvelyes termosztátfej használata esetén rácsavarozzuk a fejet a 3-utas keverő szelepre és kellőképpen meghúzzuk a csatlakozó hollandi anyával segítségével.

## FIGYELMEZTETÉS

**A rendszer nyomáspróbája előtt a termosztátfej elválasztott merülőhüvelyes érzékelőjét helyezze be a szivattyú hollandi felső részénél található hüvelybe, ellenkező esetben a hüvely deformálódására kerülhet sor.**

A hőérzékelőt behelyezzük a merülő hüvelybe a szivattyú hollandi felső részébe és csavarral rögzítjük. Ellenőrizzük a szivattyú helyes forgásirányát és a golyóscsapok teljes nyitását a szivattyú hollandi felső és alsó oldalán. Az így előkészített keverőegységhez  $\frac{3}{4}$  EK típusú szorítógyűrűs csavarzatok segítségével (nem része a szállításnak) csatlakoztatjuk az egyes fűtési körök csövezetékét. A rendszer vízzel való feltöltése és a nyomáspróba után elvégezzük az összes kötés vizsgálatát szivárgás ellen. A fűtési körök megfelelő légtelenítéséhez felhasználjuk a be és kimeneteken lévő töltő és ürítő szelepeket, melyet csatlakoztatunk a töltő és ürítő slagra. Az egyes fűtési köröket fokozatosan légtelenítjük nyitott automatikus légtelenítők segítségével. Amennyiben megfelelően légtelenített a rendszerünk és kellőképpen ellenőrzött a szivárgás ellen is, valamint az összes rendszerkomponens működése is, tovább léphetünk a keverőegység helyes beszabályozásához.

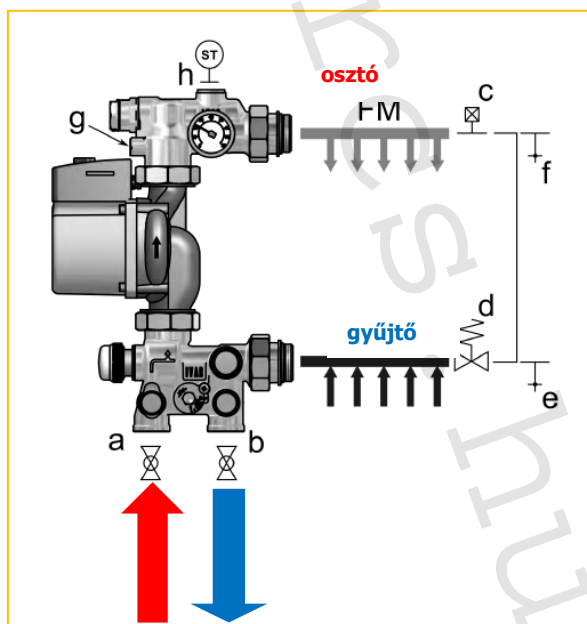

Ábra. 4

Az egység csatlakozó csavarzatai 1" belsőmenetes osztók csatlakoztatására alkalmasak. A fűtési víz osztóját (FM) az egység felső részébe kell telepíteni, míg a visszatérőoldal gyűjtőjét (RM) az egység alsó részébe.

Ajánlott automatikus légtelenítő telepítése (c), töltő (e) és ürítő (f) golyóscsapok, ahogy az a 4. ábrán látható. Abban az esetben, ha a keverőegység nincs felszerelve elektronikus keringető szivattyúval, javasoljuk az IVAR.AC 666 differenciál áteresztő szelep beszerelését.

## Szivattyú csatlakoztatása:

A keringető szivattyút helyezze az egységbe. A csatlakoztatás nagyon egyszerű, hollandi segítségével történik. A megfelelő lapos tömítés használatát ajánljuk, mely a keringető szivattyúval együtt a szállítás része. 130 mm konstrukciós távolságú keringető szivattyúk használatánál 200 mm tengelytávú konzolra szerelt osztók használata szükséges, 180 mm konstrukciós távolságú szivattyúknál 250 mm tengelytávú konzolra szerelt osztók használandók.

## Rendszer töltése és légtelenítése:

A rendszer helyes feltöltéséhez fűtés vízzel, töltő slag csatlakoztatása szükséges a nyitott töltő – ürítő szelephez (pozíció e, f, 4. ábra), ezután elzárjuk a golyóscsapokat az egység bemenetén (pozíció a, b, 4. ábra), elzárjuk a golyóscsapot a szivattyú feletti hollandin (g pozíció, 4. ábra), meglazítjuk az automata légtelenítő kupakját (pozíció c, 4. ábra) és tovább lépünk a rendszer töltéséhez. Abban a pillanatban, amikor az automata légtelenítőn már nem jön levegő, a feltöltés és légtelenítés folyamata befejezettnek tekinthető. A gyorsabb és tökéletesebb rendszer légtelenítés érdekében ajánlott egyenként légteleníteni az egyes köröket úgy, hogy a többi zárva van.

## 7) Rendszer szabályozása:

A rendszer helyes szabályzásához az IVAR.UNIMIX egység komponenseinek áramlás mennyiség és nyomás veszteség grafikonját használjuk és a projekt dokumentáció alapján megadott értékre állítjuk be.

A keverés folyamatának optimális beállításához a primer és szekunder kör BY-PASS beállítása szükséges. A következőképpen járhatunk el:

- a 3-utas keverő szelepet hagyja teljesen nyitott állapotba termosztát fej vagy meghajtó felszerelése nélkül;
- teljesen nyissa ki a szekunder köri BY-PASS -t (9 pozíció 2. ábra);
- ellenőrizze, hogy a fűtészvíznek van-e megadott hőmérséklete a kazánból, hagyja keringeni a vizet a rendszerben, hogy le tudja olvasni a hőmérsékletet a kinyomó oldali hőmérőn (6 pozíció 2. ábra). A következő 3 eset fordulhat elő:

**1. eset:** Hőmérséklet a kinyomó oldalon egyezik a projekt dokumentációban megadott hőmérséklettel: ebben az esetben a beállítás befejezettnek tekinthető.

**2. eset:** Hőmérséklet a kinyomó oldalon kisebb, mint a projekt dokumentációban megadott: ebben az esetben lassan kezdje elzárni a szekunder köri BY-PASS -t (9 pozíció 2. ábra), addig, amíg a kinyomó oldali hőmérséklet nem állandósul a projekt dokumentációban megadott érték alapján.

**3. eset:** Hőmérséklet a kinyomó oldalon magasabb, mint a projekt dokumentációban megadott érték: ebben az esetben csökkenthetjük a beállított hőmérsékletet a kazánon és újból elvégezhetjük a beállítást a lentiek alapján, vagy szerelje fel IVAR. T 5011U termosztát fejet (a szállítás része), vagy az IVAR.SSA 31 meghajtót, ezek a berendezések képesek beállítani a keverő szelepet, a projekt dokumentációban megadott értékre.

## Primer kör BY-PASS szabályozása (8 pozíció 2. ábra):

Ha a primer kör hőmérséklete magas, a BY-PASS lehetővé teszi a cirkulációját vissza a kazánhoz. Mint ilyen, növeli a visszatérő víz hőmérsékletét. A BY-PASS beállítható 0 pozíciótól 20 pozícióba ( $K_v = 20$ ). A 20 pozíció (Ábra. 5a) jelzi a maximális BY-PASS, míg a 0 pozíció teljesen zárt BY-PASS-t jelent (Ábra. 5b). A BY-PASS használata kazánoknál ajánlott, melyeknek az optimális működéshez szükségük van a re cirkulációhoz, több UNIMIX egység esetén, melyek ugyan abban az épületben vannak telepítve, és egy kazánról vannak betáplálva, valamint abban az esetben, ha a hőforrás magas hőmérsékletű. A primer BY-PASS beállítást a forgó keréken feltüntetett kívánt értékre 10 mm-es hatlapos kulcs segítségével lehet elvégezni.

A BY-PASS primer kör beállításának hidraulikus jellemzői megtalálhatók a grafikonban (6. ábra). Ezek a hidraulikus jellemzők lehetővé teszik a tervezőnek a betervezést, és a kivitelező cégnek adatokat szolgáltatni a primer kör BY-PASS-jának helyes beállítására.

- vízre cirkuláció a hőforráshoz
- biztosítja a hidraulikai egyensúlyt
- a beállítás a projekt dokumentáció alapján
- elzárt vagy majdnem teljesen elzárt, alacsony hőmérsékletű hőforrásnál
- nyitott vagy teljesen nyitott, magas hőmérsékletű hőforrásnál

Primer kör BY-PASS beállítása:

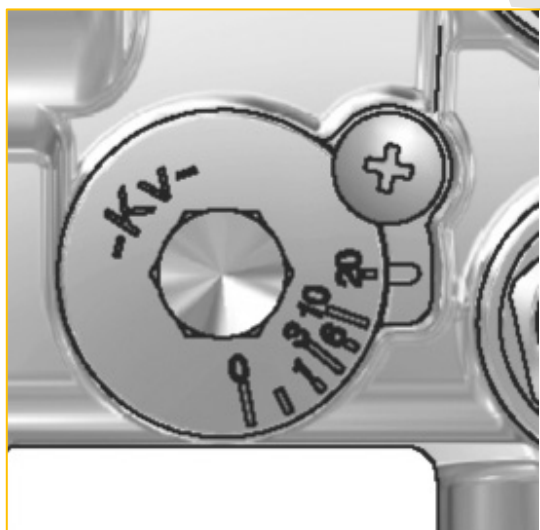

Ábra. 5a

Teljesen nyitott BY-PASS primer kör  
( $K_v = 20$ )

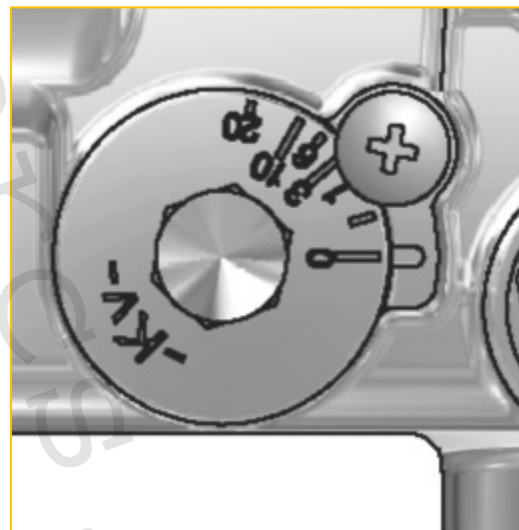

Ábra. 5b

Teljesen elzárt BY-PASS primer kör  
( $K_v = 0$ )



A primer kör BY-PASS szabályozásának hidraulikus jellemzői:

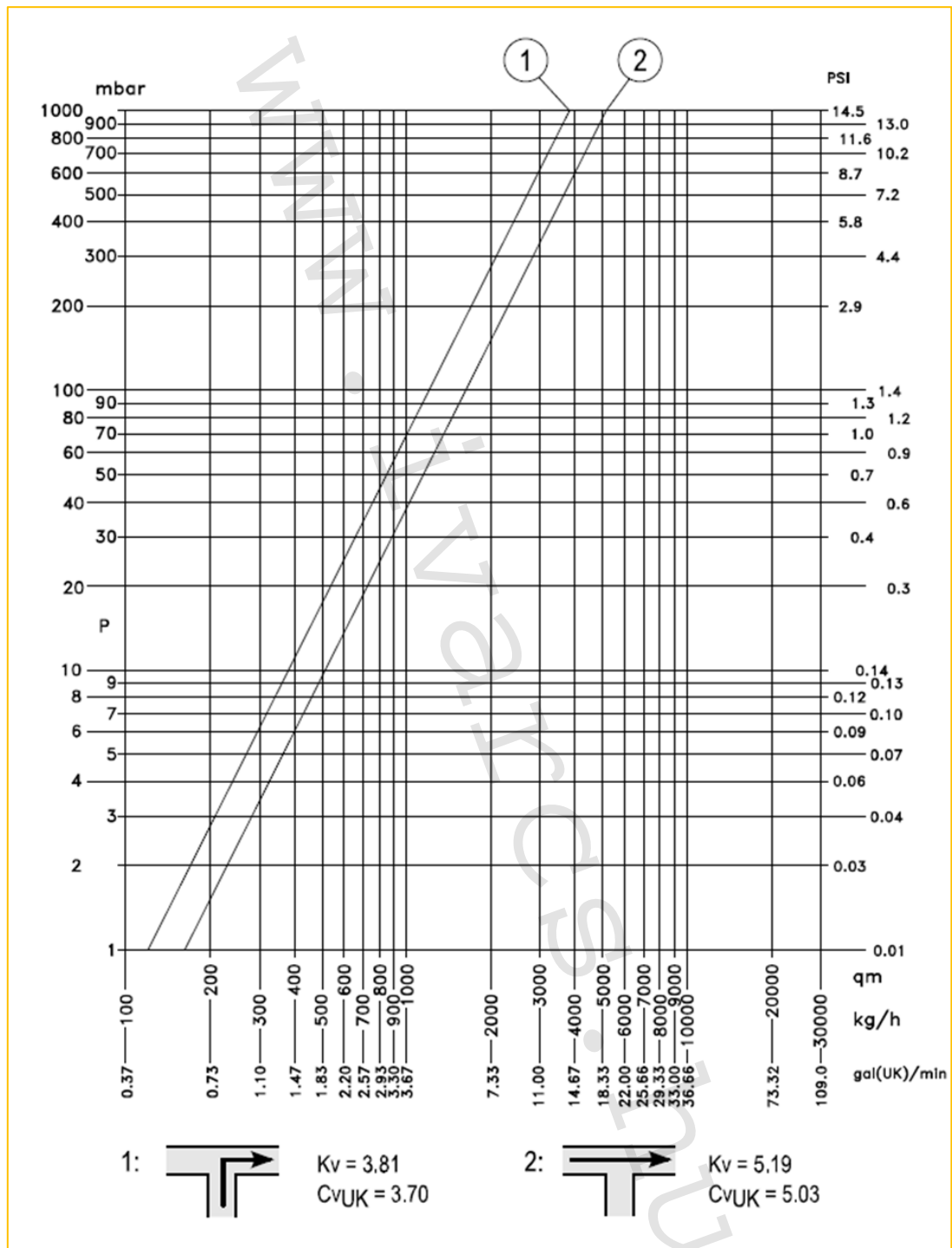

Ábra. 6

## Szekunder kör BY-PASS szabályozása (9 pozíció 2. ábra):

A BY-PASS szekunder kör használható a keverőzónába áramló fűtési rendszerből származó recirkulációs víz mennyiségének előzetes szabályozására. A fűtővíz végső keverését a kívánt hőmérsékletre egy keverőszelep végzi, termosztatikus fejjel vagy meghajtó motorral vezérelve, egy termosztatikus fejvezérlésű vagy elektromos hajtás vezérli. A szekunder kör beszabályozó BY-PASS dupla mikrometrikus szabályozással van ellátva a beállított pozíció rögzítésével, ideiglenes elzárás esetére (7. ábra). A helyes beállítással optimalizálja a keverési arányt.

### Helyes beállítás:

- optimalizálja a keverési arányt
- növeli a kör áramlását
- a beállítás adott a projekt számítással
- zárt vagy teljesen zárt alacsony hőmérsékletű hőforrás esetén
- nyitott vagy teljesen nyitott magashőmérsékletű hőforrás esetén

A BY-PASS szekunder kör beállításának hidraulikus jellemzői megtalálhatók a grafikonban (8. ábra). Ezek a hidraulikus jellemzők lehetővé teszik a tervezőnek a betervezést, és a kivitelező cégnek adatokat szolgáltatni a szekunder kör BY-PASS-jának helyes beállítására.

A helyes beállítás és a szekunder kör beszabályozásához a következő műveleteket kell elvégezni (Ábra. 7):

- 1) hatszögű kulccsal m. 21 mm csavarja le takaró kupakot a szabályozó csavarzatról;
- 2) imbusz kulcsa segítségével m. 5 mm csavarozza be a szabályozó csavarzatot elzárt állapotba (A);
- 3) jelölje meg „x” alapbeállítási pont szabályozáshoz (B);
- 4) lapos csavarhúzó közepét jelölje meg (3 mm széles felületen), a mikrocsavar fordulatainak áttekinthetőbb és pontosabb számlálásához. Ez után lazítsa meg a behúzott pozícióból a kért fordulatok száma alapján (C) a táblázat alapján a nyomásvesztési görbékből kifolyólag ( $\square p-Q$ ) szekunder kör, VIGYÁZAT! az elforgatások száma egyezik a mikrocsavar elforgatásának számával;
- 5) most helyezze az imbusz kulcsot m. 5 mm a szabályozó csavarzatba nyissa meg a felső maximális pozícióba (D), az értéke korlátozva van a mikrocsavar elforgatásának számával, melyet ezek előtt beállított;
- 6) ezzel a művelettel beállította a szekunder szabályozó csavarzatot a kért Kv értékre.

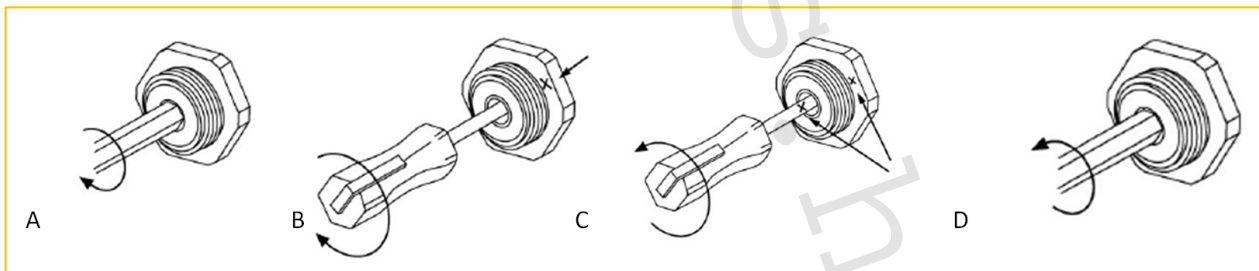

Ábra. 7

## A szekunder kör BY-PASS szabályozásának hidraulikus jellemzői:

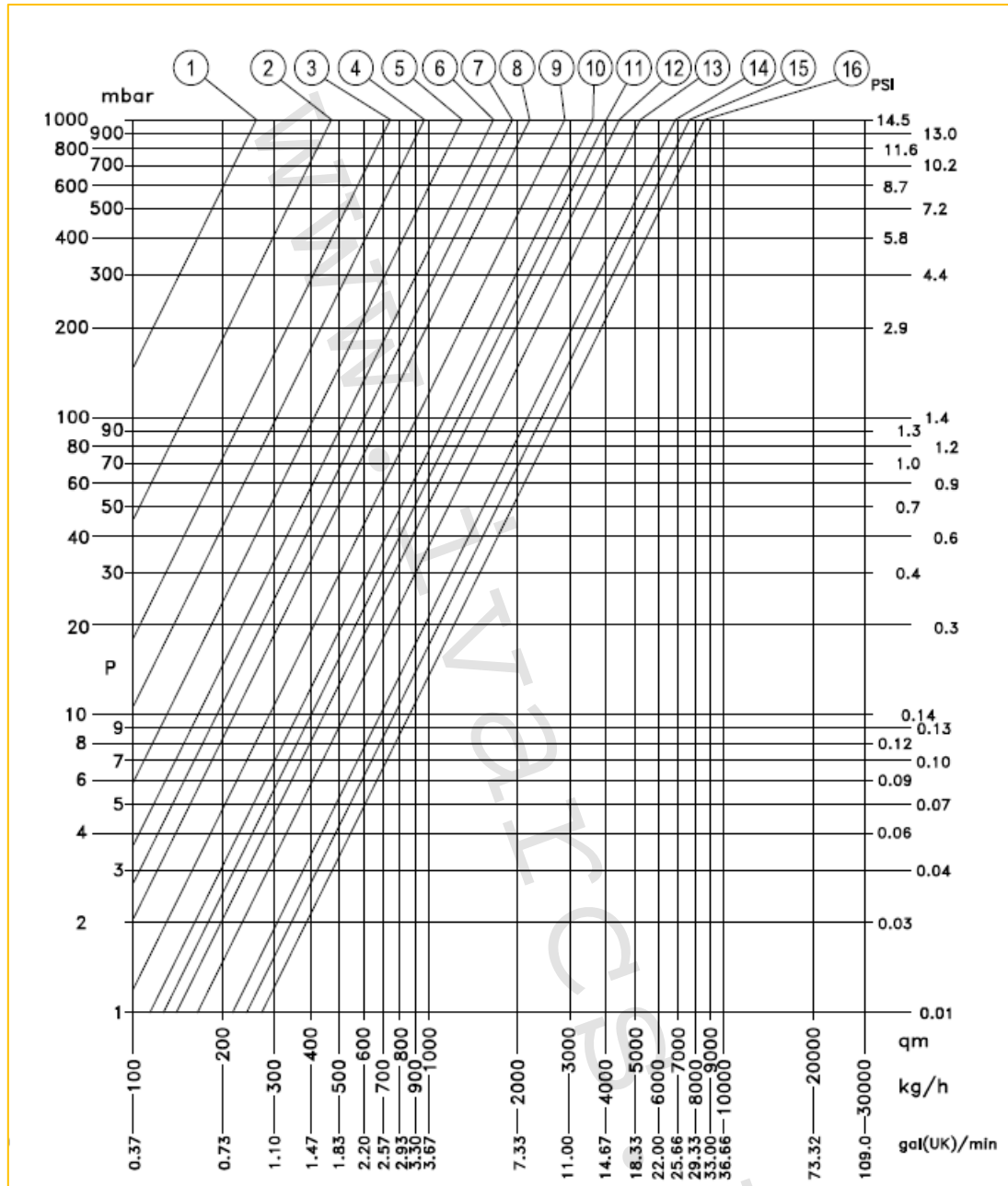

Ábra. 8

Pozíció	1	2	3	4	5	6	7	8	9	10	11	12	13	14	15	16
Fordula	0,25	0,50	0,75	1	1,25	1,50	1,75	2	2,5	3,5	4	4,5	6	8	10	MAX
Kv	0,26	0,47	0,74	0,97	1,30	1,66	1,93	2,22	2,88	3,64	4,06	4,43	5,24	6,86	7,65	8,52
CV UK	0,25	0,46	0,72	0,94	1,26	1,61	1,87	2,15	2,79	3,53	3,94	4,30	5,08	6,65	7,42	8,26

## Fűtési körök szabályozása:

Az egység optimális funkciójának beállításához mindenképp az adott projekt dokumentációból indulunk ki, melyet a padlófűtés kivitelezésénél mindig figyelembe kell venni. Az egység beállításának számítása elválaszthatatlanul összefügg az összes paraméter betartásával. A fűtési körök fektetés átmérőre való tekintettel, a fűtéscsövek hosszúsága és osztótávja. Az egyes fűtési körök hidraulikai beállítását az osztó testbe épített áramlásmérőkben lévő szabályozó csavarokkal történik. (az egység felső része). Az áramlás beállításának értéke az egyes fűtési körökön a projekt dokumentációban található liter per percen és a lentiekben leírtak alapján végzendő. A gyűjtőben lévő elzáró szelepekkel (az egység alsó része) semmilyen szabályozást nem végzünk, csak az adott fűtési kör elzárására vagy nyitására szolgál, kézi elzáró fejjel (a szállítás része) vagy elektrotermikus mozgó motorral sorozat IVAR.TE... szobatermosztáttal együtt.

## Áramlás szabályozása, áramlásmérőbe épített szabályozó csavarral.

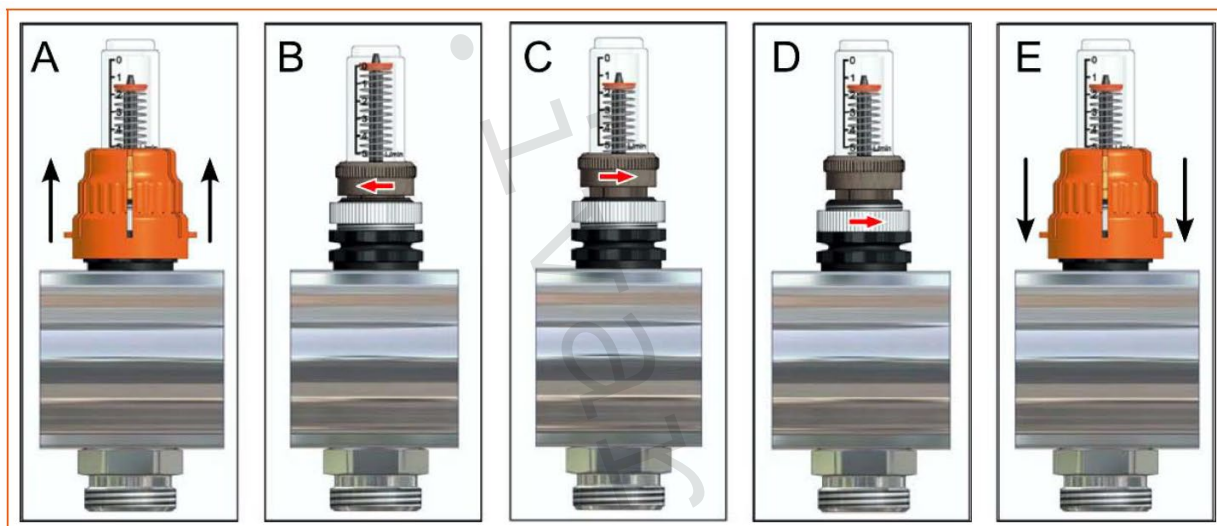

- távolítsa el a narancs színű kézi működtető burkolatot az áramlásmérőről fölfelé;
- a felső fekete anyacsavar elforgatásával jobbra a nyíl irányába, csökkenti az áramlást a fűtési körben egész az elzárásig;
- a felső fekete anyacsavar elforgatásával balra a nyíl irányába, növeli a az áramlást a fűtési körben 0-tól 5 l/min-ig. a beállított értékre a projekt dokumentáció alapján;
- a beállított áramlási érték rögzítésére, forgassa el az alsó (bal mentes) anyacsavart a nyíl irányába a teljes behúzásáig;
- helyezze vissza a narancsszínű kézi működtetőt az áramlásmérő testre ütközésig, ezen burkolat jobbra forgatásával az áramlásmérő teljesen elzárható, az áramlásmérő újra nyitása a beállított rögzítő anyacsavarral beállított megadott értékkel lesz behatárolva.

## 8) Beállítási tartomány korlátozása, termosztát fej beállítása és a beállítás rögzítése (blokkolás):

- állítsa be a termosztát fejet a kért pozícióba (pl. „40”);
- csavarhúzó segítségével távolítsa el a borítást (ii), lezáró borítást (iii) és az első fogaskerék alátétet (iv) a „b” ábra szerint;
- szerelje vissza a fogaskerék alátétet (iv) a „c” ábra szerint, amennyiben szeretné a beállítást korlátozni „20”-tól „40”-ig;
- szerelje fel a fogaskerék alátétet (iv) a „d” ábra szerint, amennyiben szeretné korlátozni a beállítást „40” értékre;
- szerelje vissza a lezáró kupakot (iii) és a borítást (ii).

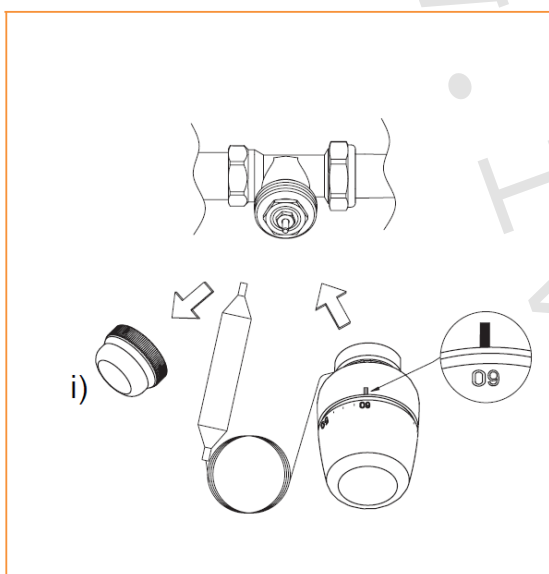

(a)

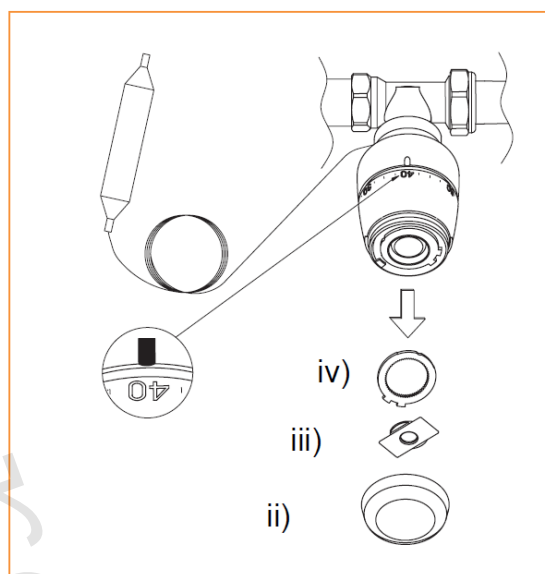

(b)

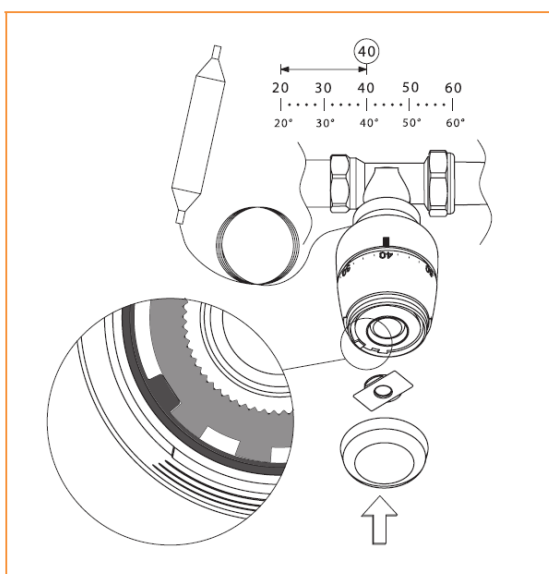

(c)

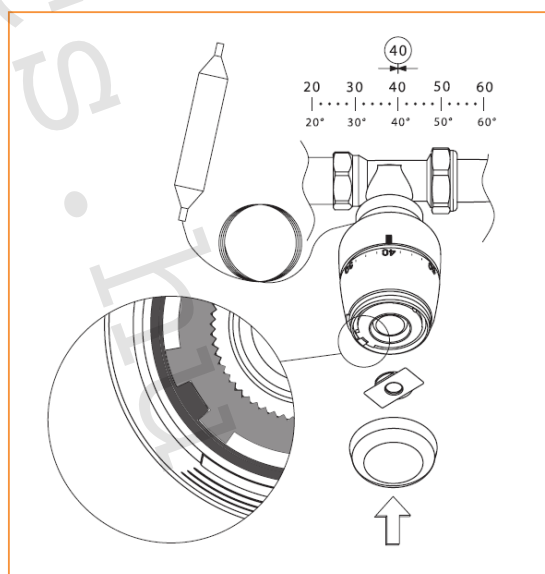

(d)

## A termosztát fej beállítása:

Pozíció	30	35	40	45	50
Hőmérséklet	30 °C	35 °C	40 °C	45 °C	50 °C

## 9) Üzemi paraméterek:

Maximális üzemi nyomás PN 10  
Maximális üzemi hőmérséklet +90 °C

Lemezszekrény méretei falba építhető **IVAR.P – MAX** (keverő egység):

Típus:	Beállítható magasság:	Mélység:	Szélesség:
IVAR.P–MAX 1	695 ÷ 795 mm	160 ÷ 210 mm	450 mm
IVAR.P–MAX 2	695 ÷ 795 mm	160 ÷ 210 mm	535 mm
IVAR.P–MAX 3	695 ÷ 795 mm	160 ÷ 210 mm	830 mm
IVAR.P–MAX 4	695 ÷ 795 mm	160 ÷ 210 mm	1035 mm
IVAR.P–MAX 5	695 ÷ 795 mm	160 ÷ 210 mm	1200 mm

Lemezszekrény méretei falra építhető **IVAR.N – MAX** (keverő egység):

Típus:	Magasság:	Mélység:	Szélesség:
IVAR.N–MAX 1	640 mm	160 mm	450 mm
IVAR.N–MAX 2	640 mm	160 mm	535 mm
IVAR.N–MAX 3	640 mm	160 mm	830 mm
IVAR.N–MAX 4	640 mm	160 mm	1035 mm
IVAR.N–MAX 5	640 mm	160 mm	1200 mm

Vakolat alatti szekrény telepítésénél először szerelje le a mélység beállítását szolgáló elülső keretet az ajtóval, és a szekrény alap szerkezetét süllyessze be a falba. A süllyesztés mélysége ebben az esetben min. 150 mm. A szekrény alap szerkezetének elhelyezése után erősítse fel a keverő egységet, csatlakoztassa a rendszerhez és a fűtési körökhöz, ezután szerelje fel az elülső keretet az ajtóval.

## 10) Megjegyzés:

### VIGYÁZAT

- **A fűtésrendszer minden egyes üzembehelyezése előtt, főleg padlófűtés és radiátoros fűtés kombinációjánál, nyomatékosan felhívjuk a figyelmet az egész rendszer átöblítésére a gyártó utasítása szerint. Ajánljuk, hogy a rendszerbe GEL.LONG LIFE 100 készítményt használjon. A forgalmazó nem vállal felelőséget a rendszerben lévő szennyeződések által okozott működési hibákért.**
- A merülőérzékelős termosztátfejet alapvetően teljesen nyitott pozícióban tehát 50 °C- ra állítva szereljük a három utas termosztatikus szelepre.
- Telepítésnél ajánljuk a keringető szivattyú kikapcsolásának vezérlését (pl. IVAR.AC 614 E vezérlő termosztáttal), hogy amikor nem szükséges ne üzemeljen, pl. a következő szituációkban: fűtővíz hőmérsékletének csökkenése az előremenő oldalon az egységbe, olyan értékre, mely nem garantálja a helyes keverési folyamatot, a hőforrás kikapcsolása stb..
- Amennyiben további információra van szüksége, padlófűtési rendszerrel kapcsolatosan lépjen kapcsolatba az illetékes területi képviselővel vagy kérje ki az IVARTRIO szerelő katalógust

### FONTOS FIGYELMEZTETÉS

Szeretnénk felhívni a figyelmet arra, hogy egyes forgalmazók a közelmúltban elkezdtek az azonos nevű Unimix keverő egységeket kínálni, és így profitálnak abból, hogy a professzionális és a laikus közvélemény ismeri az alacsony és magas hőmérsékletű fűtési rendszerek kifinomult keverő egységeit. Csak egy eredeti van, és az IVAR.UNIMIX típusjelzést viseli.

## 11) Figyelmeztetés:

- Az IVAR CS spol. s r.o. fenntartja jogát a műszaki és üzleti jellegű változtatásokra ebben a használati útmutatóban szereplő termékekre bármikor figyelmeztetés nélkül.
- A termékek további fejlesztésére való tekintettel, fenntartjuk a jogot a műszaki változtatásokra, bővítésekre bejelentés nélkül, az illusztrált termékek közt eltérések lehetségesek.
- Ebben a műszaki értesítésben feltüntetett információk, nem mentesítik a felhasználót az érvényes normatívák és az érvényes műszaki előírások betartása alól.
- A dokumentum szerzői joggal védett. Az így megalkotott jogok, különösen a fordítási jogok, medializáció, fényképes reprodukció, vagy hasonló, tárolás adatfeldolgozó berendezéseken adatfeldolgozás céljából, maradnak fenntartva.
- A nyomtatási és hibás adatokért nem vállalunk semmilyen felelőséget.